

Manual do Usuário

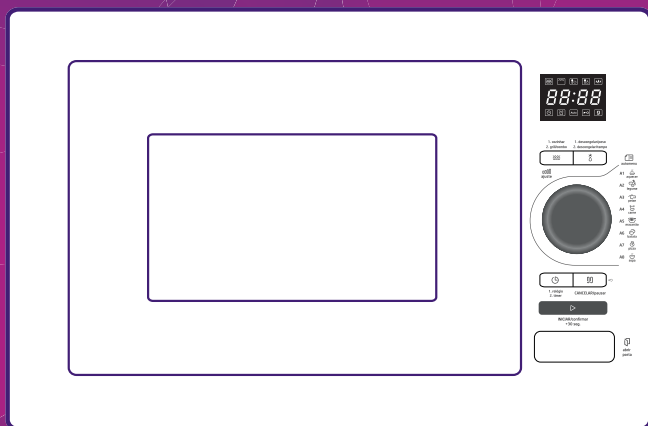

FORNO MICRO-ONDAS Desea MYAG31 / MYAG32



SUSTENTABILIDADE

Os componentes desse produto e sua embalagem são recicláveis. Não descarte no lixo comum.

Para o descarte seguro e sustentável de seu antigo aparelho, entre em contato com a nossa central de atendimento ao cliente, pelos telefones 3003.1005 (capitais e regiões metropolitanas) ou 0800 648 1005 (demais localidades), ou pelo site www.mideadobrasil.com.br/pt/faleconosco, para obter informações dos postos de descarte mais próximos de sua localidade.

CONTEÚDO

OBSERVAÇÕES IMPORTANTES	7
1 - SEGURANÇA	8
1.1 - Medidas Importantes de Segurança	8
1.2 - Recomendações de Segurança com Alimentos	10
2 - INSTALAÇÃO	11
2.1 - Instruções para Instalação Elétrica	11
2.2 - Instalação no Local	12
3 - DESCRIÇÃO DOS COMPONENTES	14
3.1 - Características Técnicas Gerais	14
3.2 - Nome das Peças e Acessórios do Forno Micro-ondas	14
3.3 - Instalação Elementos Rotativos	15
4 - UTILIZAÇÃO	16
4.1 - Teste de Funcionamento do Aparelho	16
4.2 - Utensílios	16
4.3 - Materiais que Podem Ser Utilizados em Fornos Micro-ondas	17
4.4 - Materiais que NÃO Podem Ser Utilizados em Fornos Micro-ondas	18
5 - OPERAÇÃO	19
5.1 - Detalhamento do Painel de Controle	19
5.2 - Ajuste do Relógio	20
5.3 - Cozimento na função Micro-ondas	21
5.4 - Cozimento com a função Grill	22
5.5 - Combo 1	23
5.6 - Combo 2	24
5.7 - Toque Rápido	25
5.8 - Descongelar por Peso	26
5.9 - Descongelar por Tempo	27

5.10 - Timer	28
5.11 - Automenu	29
5.12 - Multi-cozimento	31
5.13 - Trava de Segurança	32
6 - LIMPEZA E MANUTENÇÃO	33
6.1 - Limpeza Geral	33
6.2 - Limpeza Interna	33
6.3 - Limpeza Externa	34
7 - SOLUÇÃO DE PROBLEMAS	35
CERTIFICADO DE GARANTIA	37

Obrigado por escolher Midea!

A **Midea** é uma empresa comprometida com o bem-estar das pessoas. Com a combinação de design inteligente e tecnologia, seu novo equipamento trará novas experiências e deixará seu dia a dia muito mais agradável. Uma receita simples que fez da **Midea** uma das maiores fabricantes de eletrodomésticos e condicionadores de ar do mundo.

Este manual foi feito especialmente para que você conheça todas as características do seu equipamento, além de informações sobre manutenção, execução de serviços e claro, como obter o máximo das suas funcionalidades.

Caso precise de informações adicionais ou tenha dúvidas sobre a garantia, entre em contato através do nosso Serviço de Atendimento ao Consumidor, por telefone ou e-mail.



SAC - Serviço de Atendimento ao Consumidor

3003 1005 (capitais e regiões metropolitanas)

0800 648 1005 (demais localidades)

www.mideadobrasil.com.br/pt/faleconosco

OBSERVAÇÕES IMPORTANTES

O manual do usuário que acompanha seu aparelho foi desenvolvido com o objetivo de esclarecer quaisquer dúvidas que possam surgir durante o uso. Além disso, ele contém informações importantes sobre segurança que se seguidas corretamente podem garantir o bom funcionamento do aparelho e, mais importante, garantir a sua segurança.

Pensando no consumidor este manual foi produzido com textos objetivos e claros, imagens e fotos que facilitam o entendimento dos procedimentos descritos e com observações que requerem maior atenção para o melhor uso do aparelho.

NOTA

Indica ao usuário detalhes sobre o funcionamento do aparelho, geralmente recomendações de melhor utilização deste.

DICA

Indica ao usuário um breve conselho e detalhes específicos para a utilização do aparelho, geralmente são dicas que auxiliam no melhor preparo dos alimentos.

IMPORTANTE

Indica ao usuário observações muito importantes sobre o funcionamento, recomendações que não podem deixar de ser realizadas para garantir sua segurança.

ATENÇÃO

Indica ao usuário procedimentos que requerem muita atenção, pois podem trazer riscos ao aparelho e também a saúde do usuário se não realizados corretamente.

PERIGO

Indica ao usuário práticas inseguras quanto ao funcionamento do aparelho, que podem resultar em alto risco à saúde e/ou acidentes graves ou fatais.

NOTA

Algumas figuras/fotos apresentadas neste manual podem ter sido feitas com equipamentos similares ou com a retirada de proteções/componentes para facilitar a representação. Entretanto, o modelo real adquirido é o que deverá ser considerado.

1 - SEGURANÇA

Para garantir o melhor desempenho de seu produto leia atentamente todas as recomendações a seguir. Não descarte o Manual do Usuário, guarde-o para eventuais consultas. Leia todas as instruções antes de usar o aparelho.

1.1 - Medidas Importantes de Segurança

Para reduzir os riscos de queima, choques elétricos, fogo, ferimentos pessoais ou exposição excessiva à energia do forno micro-ondas, siga as recomendações básicas de segurança ao usar este aparelho:

IMPORTANTE

Este aparelho não pode ser utilizado por crianças ou pessoas com capacidades físicas, sensoriais ou mentais reduzidas sem a supervisão de um responsável. Os usuários devem ser bem instruídos sobre as questões de segurança e também dos perigos do uso inapropriado do aparelho. Crianças devem ser supervisionadas para não brincarem com o aparelho.

1. Assim como para a maioria dos aparelhos de cozinha, é necessário que o usuário fique próximo ao aparelho quando em funcionamento, a fim de reduzir o risco de incêndio dentro do espaço do forno.
2. Para reduzir o risco de incêndio dentro do forno:
 - Não cozinhe em excesso o alimento.
 - Esteja atento ao aparelho em funcionamento com alimentos envolvidos em papel ou plástico devido à possibilidade de ignição.
 - Remova fios de arame e peças de metal de embalagens/sacos de papel ou plástico antes de colocá-los no forno.
 - Caso algum material gere faísca dentro do forno, mantenha a porta fechada. Desligue o forno e desconecte o cabo de alimentação.

3. Não use o espaço interno do forno para finalidade de armazenagem. Não deixe produtos de papel, utensílios de cozinha ou alimentos dentro do forno quando não estiver em uso.
4. Instale-o apenas em conformidade com as instruções de instalação fornecidas neste Manual do Usuário.
5. O forno deve ser instalado apenas em tomadas adequadamente aterradas.
6. Não cubra/bloqueie as aberturas sobre o forno.
7. Não armazene nem use este aparelho em ambientes externos.
8. Não use este forno próximo a água, por exemplo, uma pia de cozinha, porão úmido, próximo a piscinas ou locais semelhantes.
9. Não mergulhe o cabo ou plugue na água.
10. Mantenha o cabo longe de superfícies aquecidas.

ATENÇÃO

Se a porta ou as vedações da porta estiverem danificadas, o forno não deve ser utilizado. O usuário deve entrar em contato com o SAC para que sejam feitos os reparos necessários.

11. Respeite as medidas de instalação apresentadas neste manual.
12. Não utilize a porta do forno como apoio, a fim de evitar danos.
13. Não deixe o cabo de alimentação pendurado na borda da mesa ou balcão.
14. Não deixar o forno funcionar se estiver vazio. A operação do forno sem alimentos ou com alimentos com baixo teor de umidade pode causar incêndio, fagulhas ou faíscas.
15. Para melhor preparo dos alimentos e higienização do micro-ondas utilize, sempre que possível, tampas e similares.

ATENÇÃO

Se o cordão de alimentação está danificado, ele deve ser substituído pelo fabricante, agente autorizado ou pessoa qualificada, a fim de evitar riscos.

16. Não utilize o forno sem o prato de vidro giratório.
17. Não coloque produtos inflamáveis no interior ou nas proximidades do forno.
18. Este aparelho é destinado a ser utilizado somente em aplicações domésticas e similares, tais como:
 - Cozinhas de funcionários em lojas, escritórios ou outros ambientes de trabalho;
 - Para uso por clientes em hotéis, motéis, pousadas e outros ambientes de tipo residencial;
 - Cantinas e ambiente não comerciais similares.
19. O forno de micro-ondas é destinado a aquecer comidas e bebidas. Secagem de roupas e o aquecimento de almofadas, chinelos, esponjas, panos úmidos e similares podem levar ao risco de ignição, lesão e fogo.
20. Utilize luvas de cozinha para retirar bandejas e acessórios quando o forno estiver quente.
21. Em caso de mau funcionamento ou se observar fumaça desligue ou desconecte o plugue da tomada e mantenha a porta do aparelho fechada até que as chamas se extingam. Entre em contato com o SAC Midea imediatamente.

ATENÇÃO

Durante a utilização as superfícies acessíveis do aparelho ficam quentes. Tenha extremo cuidado, evitando sobremaneira o contato com os elementos de aquecimento no interior do forno.

22. Utilize apenas sensores de temperatura recomendados para este forno.
23. Evite o acúmulo de detritos no batente do forno ou na superfície das travas de segurança para não prejudicar a vedação do forno.

ATENÇÃO

Quando o aparelho é operado no modo combinado, as crianças só devem utilizar o forno com a supervisão de um adulto, devido as altas temperaturas.

24. Mantenha sempre o aparelho em boas condições de limpeza, evitando assim a deterioração das superfícies e afetando a vida útil do aparelho.
25. Sempre que possível evite a utilização de extensões e conectores tipo T e benjamins. Dê preferência à uma tomada exclusiva.
26. O uso de acessórios não recomendados pela Midea pode provocar acidentes e danos ao aparelho e/ou acessórios.
27. Não utilize estabilizador ou "No-break" de computadores, eles poderão incendiar-se ou danificar o aparelho.
28. Este aparelho não é destinado a ser operado por meio de um temporizador externo ou sistema de controle remoto separado.
29. A Nota Fiscal e o Certificado de Garantia são documentos importantes e devem ser guardados para efeito de garantia.

Para sua segurança o forno micro-ondas só entra em funcionamento quando a porta estiver fechada. A programação pode ser feita com a porta aberta, porém a tecla "INICIAR" fica desabilitada. Para iniciar o funcionamento feche a porta e pressione a tecla "INICIAR".

O forno tem vários dispositivos de segurança, embutidos, para assegurar que o aparelho não seja ligado se a porta estiver aberta. Não modifique esses dispositivos.

PERIGO

É perigoso para pessoas que não são qualificadas realizar qualquer tipo de serviço ou operação de reparo que envolva a remoção da cobertura que proporciona a proteção contra a exposição da energia de micro-ondas.

NOTA

Este aparelho deve receber manutenção apenas de técnicos de serviço qualificados. Contate o serviço de Assistência Técnica Autorizada mais próximo para realizar um exame, reparo ou ajuste.

IMPORTANTE

A adaptação e a preparação do local para a instalação do produto, tais como: alvenaria, carpintaria, gesso, rebaixamento, mobiliário, preparação da rede elétrica do ambiente (tomada, disjuntor, bitola de cabos, eletroduto, etc), tubulações externas de exaustão e dutos para saída de ar, é de inteira responsabilidade do usuário/consumidor.

1.2 - Recomendações de Segurança com Alimentos

O forno micro-ondas deve ser utilizado apenas conforme descrito neste manual.

1. Não cozinhe um alimento diretamente no prato rotativo. O excessivo aquecimento em um determinado local, no prato rotativo, pode fazer com que ele se quebre.
2. Verifique a temperatura após aquecer mamadeiras ou alimentos para o bebê no micro-ondas. O aquecimento não-uniforme pode causar ferimentos.
3. Não frite alimentos imersos em óleo, pois é difícil controlar a temperatura nestas circunstâncias, podendo causar risco de queimaduras.

4. Alguns alimentos, como ovos inteiros com casca e embalagens fechadas, por exemplo, podem explodir. Para cozinhar ovo, retire a casca e fure a gema. Para embalagens fechadas, faça furos ou faça uma abertura no pacote.
5. Não use produtos químicos corrosivos nem vapores neste aparelho. Este forno foi projetado especificamente para aquecer, cozinhar ou secar alimentos. Ele não é projetado para uso industrial, comercial ou de laboratório.
6. Líquidos, tais como água, café ou chá podem ser aquecidos além do ponto de fervura sem aparentar ebulição. As bolhas características de ebulição nem sempre estarão visíveis quando o recipiente for removido do forno. Isto pode resultar em líquidos muito quentes repentinamente. Tenha cuidado quando for mexer ou colocar uma colher ou outro utensílio no líquido do recipiente.
7. Alimentos com pouca umidade, como pão ou amendoim, não devem ser aquecidos demasiadamente, pois poderão incendiar-se.
8. Não use recipientes de paredes retas com gargalos estreitos.
9. Após o aquecimento, deixe o recipiente no forno por um curto tempo antes de removê-lo.

PERIGO

Quando o aparelho é operado no modo combinado, crianças só devem utilizar o forno sob supervisão de adultos, devido as altas temperaturas.

DICA

A Midea recomenda utilizar luvas térmicas ao retirar os alimentos de dentro do forno. Os utensílios podem causar queimaduras.

2 - INSTALAÇÃO

2.1 - Instruções para Instalação Elétrica

IMPORTANTE

Risco de Choque Elétrico.

- O aterramento garante a proteção do usuário contra choques elétricos através das partes metálicas do aparelho.
- A tomada utilizada pelo aparelho deve estar com o fio terra devidamente conectado internamente para garantia do aterramento do aparelho através do plugue do mesmo.
- Não desmonte o aparelho. A desmontagem somente poderá ser realizada por técnico habilitado e autorizado, devido aos componentes elétricos que ficarão expostos durante a operação de desmontagem, testes, etc.

Este aparelho deve ser ligado em uma rede elétrica com aterramento de acordo com o padrão NBR 5410. Este aparelho é equipado com cabo com fio e plugue de aterramento. O plugue deve ser colocado em tomadas devidamente instaladas e aterradas. Consulte sempre um electricista ou instalador qualificado para que as instruções de aterramento sejam devidamente observadas.

A instalação do ponto de alimentação deve seguir a norma NBR 5410 (instalações elétricas de baixa tensão).

ATENÇÃO

- Por segurança, este equipamento necessita que o plugue esteja acessível após a instalação, conforme a figura 1.
- Verifique atentamente a tensão do microondas antes de ligá-lo na tomada. Este aparelho NÃO é bivolt.

NOTA

O cabo de alimentação com plugue 2P+T (2 polos + terra) está de acordo como novo padrão NBR 14136.

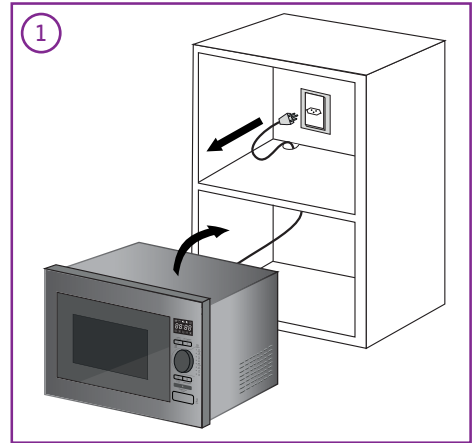

Exemplo de cálculo do dimensionamento da rede elétrica:

A seção nominal do cabo (mm²), até a tomada onde o aparelho será ligado, deverá ser dimensionada em função da capacidade de condução de corrente elétrica - Como referência ver tabela abaixo, obtida da norma NBR 5410. Por exemplo, para produtos com corrente máxima de 9,0 A; a tabela indica a utilização, para efeito de segurança, de cabos com seção nominal de pelo menos 0,5 mm².

Tipo de Linha Elétrica (B1)*	
Nº condutores (de cobre) carregados: 2	
Capacidade de condução de corrente (A)	Seção Nominal do cabo (mm ²)
9,0	0,5

* Método de referência B1: Condutores isolados ou cabos unipolares em eletroduto de seção circular embutido em alvenaria. (Fonte: Tabela de tipos de linhas elétricas - NBR 5410).

NOTA

No exemplo acima consideramos a utilização de uma tomada exclusiva para o aparelho.

2.2 - Instalação no Local

Remova todos os materiais de embalagem e acessórios. Verifique a existência de danos no forno, como amassados ou porta quebrada. Não instale o forno caso ele esteja danificado.

Gabinete: Remova o filme protetor encontrado na superfície do gabinete do forno e a fita adesiva que prende a guia do prato giratório.

Pré-instalação:

1. Selecione uma superfície nivelada que tenha espaço suficiente para as entradas e saídas de ar.
2. Certifique-se que o móvel de apoio seja resistente a altas temperaturas e que possa suportar o peso do produto em operação.
3. O embutimento poderá ser feito em móveis de madeira, mármore, aço inox ou granito.
4. Esteja ciente das medidas do aparelho, conforme a figura 1.
5. Respeite os espaçamentos indicados conforme figura 2.
6. As dimensões informadas são valores mínimos necessários para a correta instalação do forno.
7. Coloque o forno o mais longe possível de rádios e TVs. A operação do forno com micro-ondas pode causar interferência na recepção de rádios e TVs. Ligue o forno em uma tomada doméstica padrão. Assegure que a tensão e frequência sejam as mesmas da etiqueta constante no produto.

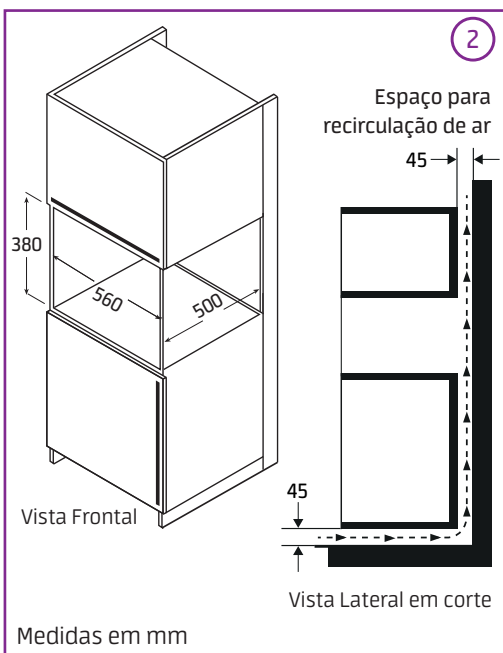
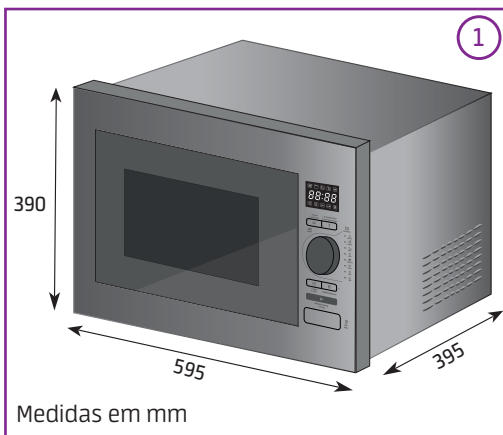

NOTA

É recomendável deixar um espaçamento de 200 mm (ou mais) na face onde está posicionada a saída de ar. Essa medida garante o bom funcionamento do forno, evitando um superaquecimento deste.

PERIGO

Risco de Choque Elétrico!

Tocar alguns dos componentes internos pode ocasionar ferimentos pessoais sérios ou morte. Não desmontar este aparelho.

ATENÇÃO

Não remova a tampa de mica marrom clara que está fixada dentro do forno, protegendo o magnetron, conforme a figura 1.

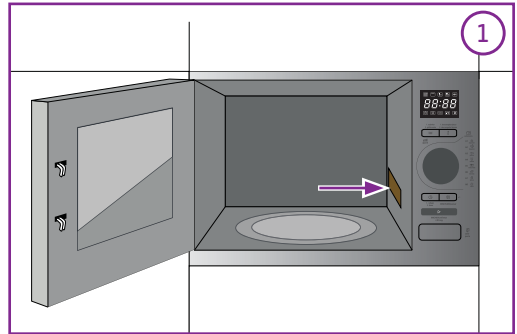

Procedimento de instalação:

NOTA

Utilize duas ou mais pessoas para mover o aparelho e realizar a instalação.

1. Posicione o aparelho no nicho, centralizando-o. Certifique-se de que o cabo de alimentação não está preso sob o forno.
2. Abra a porta do forno para fixar o parafuso de sustentação no nicho, conforme a figura 2.
3. O forno deverá ser fixado de forma que não seja possível deslocá-lo durante o uso.
4. Ao fim da instalação o fundo do forno deverá ficar inacessível. Certifique-se de que não toque as paredes do móvel de sustentação.
5. Ligue o forno em uma tomada doméstica padrão. Assegure que a tensão e frequência sejam as mesmas da etiqueta constante no produto.
6. Caso o forno seja instalado abaixo de um cooktop, utilize ligações elétricas separadas.

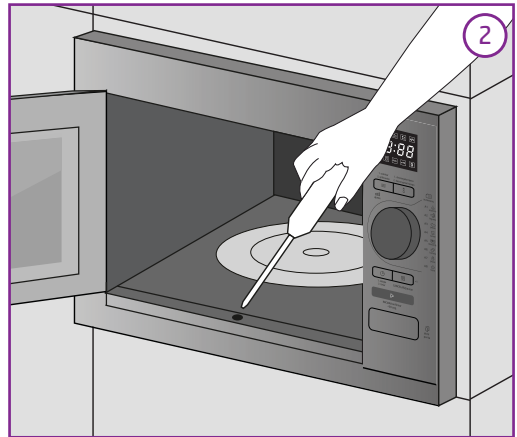

3 - DESCRIÇÃO DOS COMPONENTES

3.1 - Características Técnicas Gerais

MODELO	MYAG31	MYAG32
Tensão (V)	127	220
Potência elétrica máxima (W)	1350	1460
Capacidade total (l)	28	
Volume útil (l)	16	
Frequência (Hz)	60	
Potência Elétrica Nominal de Micro-ondas (W)	1400	1460
Potência (Micro-ondas) (W)	800	
Frequência (Micro-ondas) (MHZ)	2450	
Potência Elétrica do Modo Grill (W)	1100	1110
Dimensões Externas (mm)* Largura x Altura x Profundidade	595 x 390 x 395	
Massa do Produto (Peso) (kg)	18,5	

* Para construção do nicho, utilize as medidas indicadas no subitem 2.2 (Instalação no Local).

3.2 - Nome das Peças e Acessórios do Forno Micro-ondas

O forno micro-ondas possui os seguintes componentes:

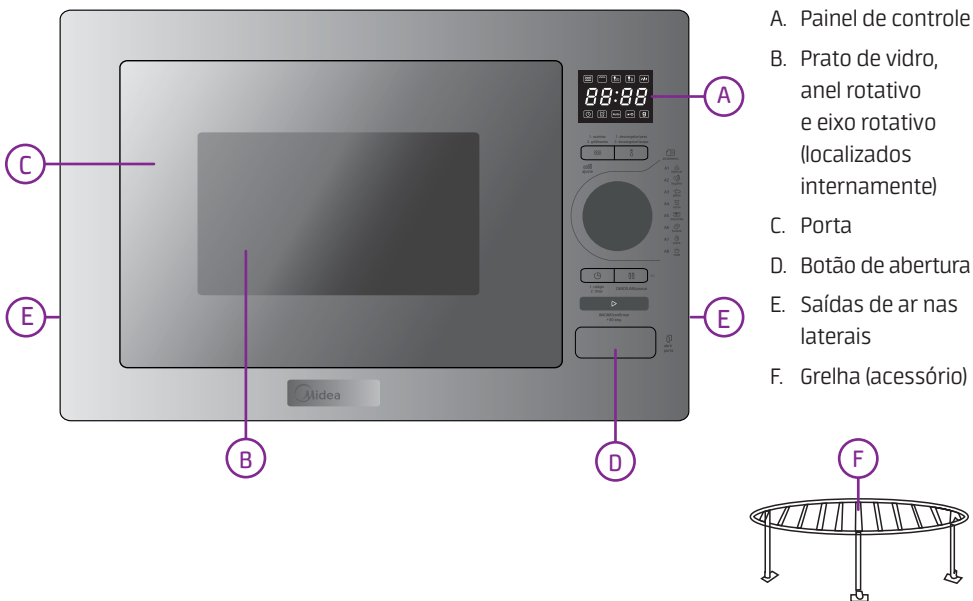

3.3 - Instalação Elementos Rotativos

1. Jamais coloque o prato de vidro de cabeça para baixo. Ele não deverá ficar preso (sem rotação).
2. Tanto o prato de vidro como o anel rotativo devem ser usados durante o cozimento.
3. Todos os alimentos e recipientes de alimentos sempre deverão ser colocados no prato de vidro para o cozimento.
4. Caso o prato de vidro ou o anel rotativo rachem ou quebrem, contate o SAC Midea mais próximo.

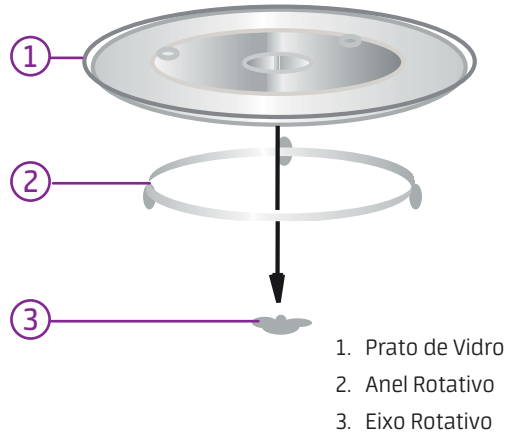

NOTAS

1. Não opere o forno sem o anel rotativo e o prato de vidro. O não uso destes ou a má colocação poderá causar mau aquecimento e danos ao forno.
2. Somente use o prato de vidro designado especificamente para este forno. Não substitua por nenhum outro.
3. O prato deve ser manuseado com cuidado. Quando aquecido, evite um eventual choque térmico que poderá ocasionar sua quebra. Se o mesmo estiver quente, espere esfriar antes de limpá-lo ou passá-lo na água.
4. Não cozinhe os alimentos diretamente no prato de vidro. Sempre coloque o alimento em um prato normal de cozinha ou em uma grelha adequada ao micro-ondas.

4 - UTILIZAÇÃO

ATENÇÃO

Utensílios hermeticamente fechados podem vir a explodir se não forem utilizados corretamente. Recipientes fechados devem ser abertos e sacos plásticos devem ser furados antes de levados para preparo/cozimento.

4.1 - Teste de Funcionamento do Aparelho

Ao ligar o aparelho micro-ondas pela primeira vez ou em caso de queda ou falta de energia elétrica, o display mostrará "0:00". Para testar o funcionamento do aparelho siga as instruções abaixo.

1. Coloque sobre o prato giratório um copo de vidro com água limpa e em temperatura ambiente.
2. Pressione a tecla "INICIAR/confirmar/+30seg.". A luz do forno se acenderá e o aparelho começará a funcionar. O display marcará 30 segundos em contagem regressiva.
3. Para testar o sistema de segurança do aparelho de micro-ondas, abra a porta do forno durante o funcionamento. O aparelho deverá parar de funcionar imediatamente.
4. Para retornar ao funcionamento, feche a porta e pressione "INICIAR/confirmar/+30seg." novamente. O aparelho voltará a funcionar a partir do ponto em que parou.
5. Para cancelar a programação já iniciada pressione duas vezes a tecla "CANCELAR/pausar".
6. Caso o aparelho continue funcionando ao abrir a porta, feche a porta e retire o aparelho da tomada. Após, contate o SAC Midea.

ATENÇÃO

Durante a utilização as superfícies acessíveis do aparelho ficam quentes. Tenha extremo cuidado, evitando sobremaneira o contato com os elementos de aquecimento no interior do forno.

IMPORTANTE

Não manter o forno em boas condições de limpeza pode causar a deterioração das superfícies que podem adversamente afetar a vida útil do aparelho, possibilitando uma situação de risco.

4.2 - Utensílios

Veja as instruções sobre os materiais que podem ser usados ou que devem ser evitados em forno micro-ondas. Existem determinados utensílios não-metálicos que não são seguros para uso em micro-ondas. Em caso de dúvida, é possível testar o utensílio em questão seguindo o procedimento abaixo.

1. Encha um recipiente próprio para micro-ondas com 250ml de água fria e deixe-o ao lado do utensílio a ser testado.
2. Coloque na potência máxima por 1 minuto.
3. Não exceda o tempo de 1 minuto.

4. Retire cuidadosamente o utensílio, caso ele esteja quente, não deve-se usá-lo no forno micro-ondas.

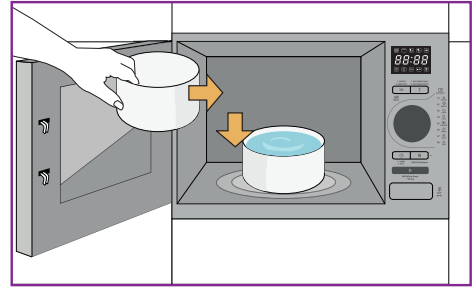
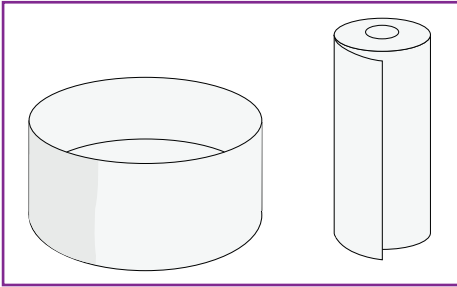

4.3 - Materiais que Podem Ser Utilizados em Fornos Micro-ondas

MATERIAL	OBSERVAÇÕES
Travessas	Seguir as instruções do fabricante. O fundo da travessa deve estar no mínimo 5mm acima do prato rotativo. O uso incorreto pode causar a quebra do prato rotativo.
Louça	Apenas louças para micro-ondas. Seguir as instruções do fabricante. Não usar louça rachada ou lascada.
Jarras de vidro	Sempre remover a tampa. Usar para aquecimento alimentos apenas até o aquecimento. A maioria das jarras de vidro não é resistente ao calor e pode quebrar.
Vidro em geral	Apenas vidro refratário. Assegurar não haver adornos metálicos. Não usar louças rachadas nem lascadas.
Sacos para forno	Seguir as instruções do fabricante. Não fechar com clipe de metal. Fazer pequenos furos para a liberação do vapor.
Pratos e copos de papel	Usar apenas para aquecimento / cozimento rápido. Não deixar o forno sem supervisão durante o cozimento.
Papel toalha	Usar para cobrir alimentos em reaquecimento e para absorver gordura. Usar apenas sob supervisão para operações rápidas.
Papel vegetal	Usar como tampa para prevenir respingos ocasionados por fervura.
Plástico	Apenas plásticos para micro-ondas. Seguir as instruções do fabricante. Ele deve ser classificado como "Plástico para micro-ondas". Algumas embalagens de plástico macio, como de alimentos, ficam quente por dentro. "Sacos para micro-ondas" e sacos plásticos fechados hermeticamente devem ser perfurados ou deve ser feita uma abertura diretamente no pacote.
Embalagens plásticas	Apenas embalagens para micro-ondas. Usar para cobrir o alimento durante o cozimento para reter a umidade. Não deixar a embalagem tocar o alimento.
Termômetros	Apenas termômetros para micro-ondas (termômetros de uso culinário).
Papel-manteiga	Usar como uma tampa para prevenir respingos de vapor e para reter umidade.
Pratos para dourar	Pratos Douradores só aquecem através da função micro-ondas. Verifique sempre as instruções do fabricante e não aqueça mais do que 8 minutos.
Filme plástico	Apenas os recomendados para uso em micro-ondas. Usados para cobrir alimentos durante o cozimento, para reter a umidade. Não deixar que o filme plástico toque o alimento.

4.4 - Materiais que NÃO Podem Ser Utilizados em Fornos Micro-ondas

MATERIAL	OBSERVAÇÕES
Papel Alumínio	Não é permitido a utilização de papel alumínio dentro do forno de micro-ondas
Assadeira de Alumínio	Pode causar choques elétricos. Transferir o alimento para travessas próprias para micro-ondas.
Embalagens de Papel revestido	Pode causar choques elétricos. Transferir o alimento para travessas próprias para micro-ondas.
Utensílios de Metal ou revestidos	O metal pode proteger o alimento das micro-ondas. Revestimentos metálicos podem causar choques elétricos.
Sacos de papel	Pode causar fogo dentro do forno.
Espuma	Espuma pode fundir ou contaminar os líquidos dentro do forno quando exposta a altas temperaturas.
Madeira	Madeira secará ao ser usada no micro-ondas, podendo rachar ou quebrar.

5 - OPERAÇÃO

5.1 - Detalhamento do Painel de Controle

Características e funções do painel de controle:

Painel de Controle

Itens:

A - Display

B - Botão de Seleção

Teclas:

- Com as opções:
1.cozinhar/2.grill/combo
- Com as opções:
1.descongelar/peso
2.descongelar/tempo
- Automenu com as opções:
A1 aquecer
A2 legume
A3 peixe
A4 carne
A5 macarrão
A6 batata
A7 pizza
A8 sopa
- Com as opções:
1.relógio/2.timer
- CANCELAR/pausar
- INICIAR/confirmar/+30seg.
- Abrir porta

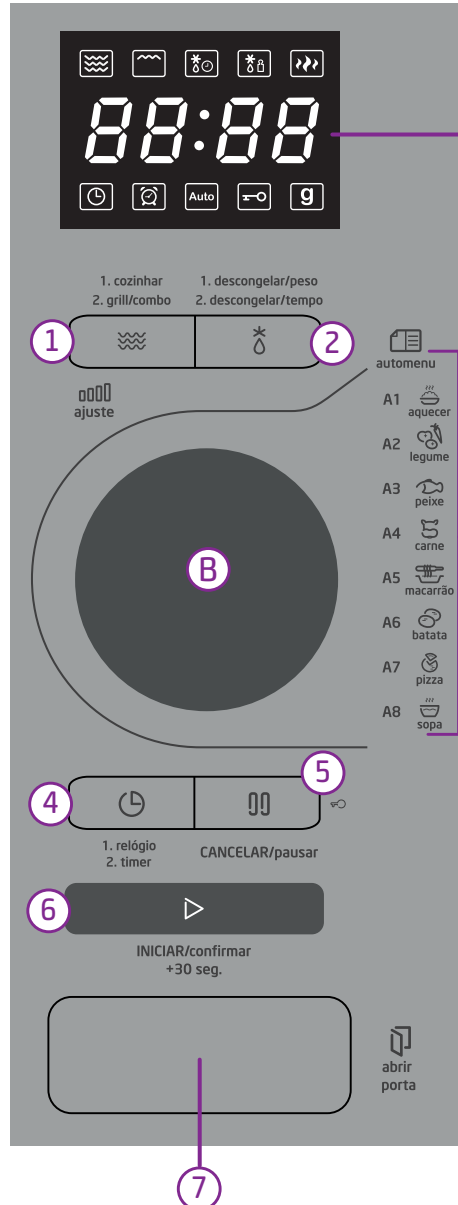

5.2 - Ajuste do Relógio

Para ajustar o relógio do seu forno é necessário seguir os passos abaixo:

1. Pressione a tecla "Relógio/timer" uma vez para selecionar o ajuste do relógio. O display começa a piscar.
2. Gire o botão de ajuste para selecionar a hora entre "0 - 23" horas.
3. Pressione a tecla "Relógio/Timer" novamente para selecionar os minutos.
4. Gire o botão de ajuste e seleccione os minutos entre "0 - 59" minutos.
5. Pressione a tecla "Relógio/timer" novamente para finalizar o ajuste. Os dois pontos que separam os dígitos " : " piscam no display, indicando que o horário foi configurado.

NOTA

No processo de ajuste do relógio, caso seja pressionada a tecla "CANCELAR/pausar", ou caso a operação não seja feita dentro de 1 minuto, o forno retorna automaticamente ao ajuste anterior.

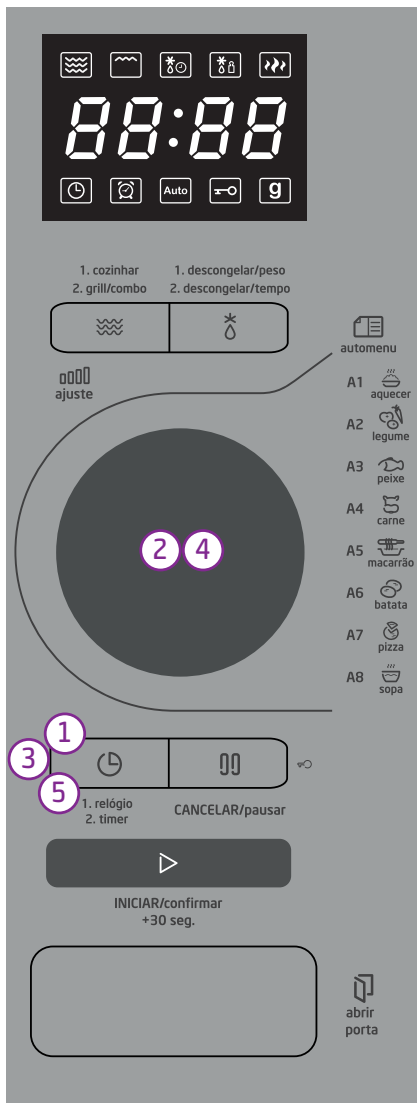

5.3 - Cozimento na função Micro-ondas

Para iniciar o funcionamento de cozimento normal siga as instruções abaixo:

1. Pressione a tecla "Cozinhar/Grill/Combo". A potência padrão está configurada para 100%. O display exibe "**P100**".
2. Para selecionar uma potência diferente da padrão, gire o botão de ajuste para a direita e selecione a potência desejada (**P80, P50, P30** ou **P10**).
3. Pressione "INICIAR/confirmar/+30seg." para confirmar a configuração.
4. Gire o botão de ajuste para selecionar o tempo de funcionamento de "**0:05**" a "**95:00**".
5. Pressione a tecla "INICIAR/confirmar/+30seg." para dar início ao funcionamento, o tempo é contado regressivamente.

NOTAS

- Se durante o processo de programação a tecla "CANCELAR/pausar" for pressionada ou se não houver nenhuma nova operação durante 1 minuto, o forno retomará automaticamente a configuração anterior.
- Se durante o funcionamento, o forno fizer uma pausa ou se a porta for aberta, pressione a tecla "INICIAR/confirmar/+30seg." para continuar o preparo dos alimentos.
- Ao funcionar ou no modo pausa, o display exibe o tempo restante de funcionamento.

IMPORTANTE

Para as funções Grill e Combo 1 e 2 a potência não pode ser alterada.

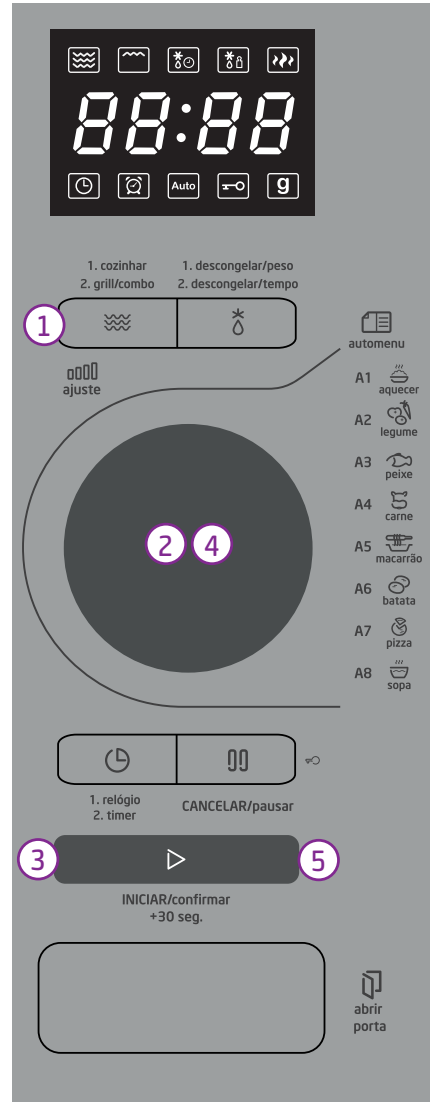

5.4 - Cozimento com a função Grill

Para iniciar o funcionamento de cozimento com Grill, siga as instruções abaixo:

1. Pressione a tecla "Cozinhar/Grill/Combo".
2. Gire o botão de ajuste até selecionar o modo grill. Ao escolher o modo Grill o display exibe "g" e o ícone de grill.
3. Pressione "INICIAR/confirmar/+30seg." para confirmar a configuração.
4. Gire o botão de ajuste para selecionar o tempo de funcionamento de "0:05" a "95:00".
5. Pressione a tecla "INICIAR/confirmar/+30seg." para dar início ao funcionamento, o tempo é contado regressivamente.

NOTAS

- Para assar melhor os alimentos na função Grill utilize a grelha fornecida.
- Não utilize acessórios que não sejam fornecidos pelo fabricante.

PERIGO

NÃO UTILIZE a grelha caso alguma das proteções de silicone dos pés estejam danificadas e/ou faltando.

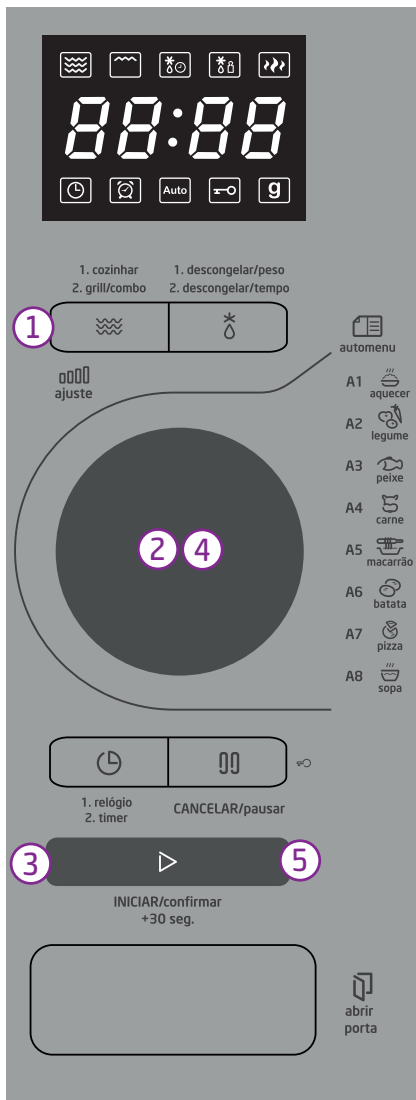

5.5 - Combo 1

Esta função permite o uso do forno elétrico combinado com o micro-ondas, possibilitando o preparo de comidas mais gostosas e crocantes. Para iniciar o funcionamento de cozimento utilizando micro-ondas e grill, siga as instruções abaixo:

1. Pressione a tecla "Cozinhar/Grill/Combo".
2. Gire o botão de ajuste até selecionar o modo Combo 1. o display exibe "C-1".
3. Pressione "INICIAR/confirmar/+30seg." para confirmar a configuração.
4. Gire o botão de ajuste para selecionar o tempo de funcionamento de "0:05" a "95:00".
5. Pressione a tecla "INICIAR/confirmar/+30seg." para dar início ao funcionamento, o tempo é contado regressivamente.

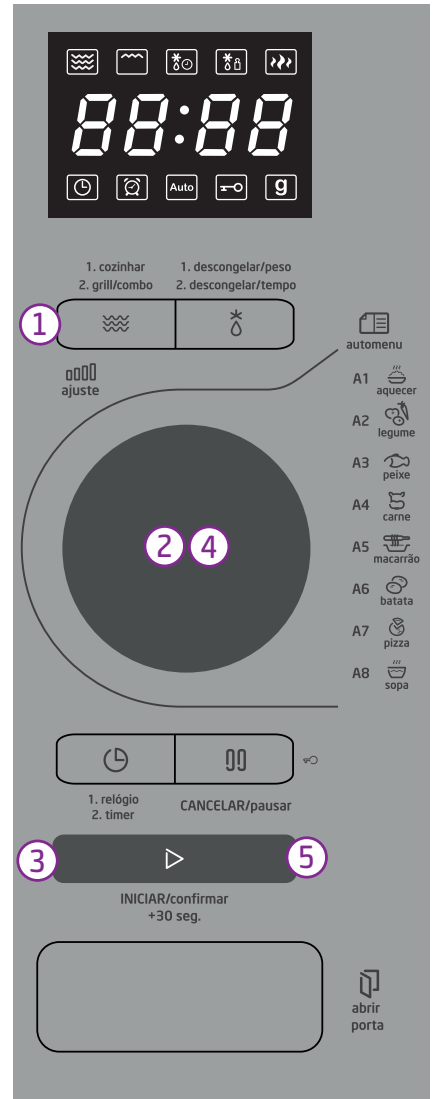

5.6 - Combo 2

Esta função permite o uso do forno elétrico combinado com o micro-ondas, possibilitando o preparo de comidas mais gostosas e crocantes. Para iniciar o funcionamento de cozimento utilizando micro-ondas e grill, siga as instruções abaixo:

1. Pressione a tecla "Cozinhar/Grill/Combo".
2. Gire o botão de ajuste até selecionar o modo Combo 2. o display exibe "C-2".
3. Pressione "INICIAR/confirmar/+30seg." para confirmar a configuração.
4. Gire o botão de ajuste para selecionar o tempo de funcionamento de "0:05" a "95:00".
5. Pressione a tecla "INICIAR/confirmar/+30seg." para dar início ao funcionamento, o tempo é contado regressivamente.

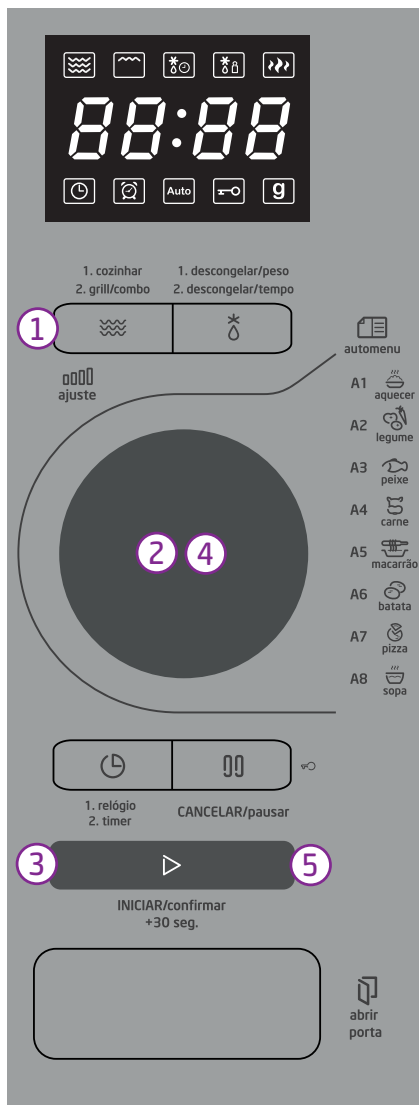

5.7 - Toque Rápido

A função toque rápido permite acrescentar mais 30 segundos ao processo de cozimento de maneira rápida e prática, podendo ser utilizada quando tiver a necessidade.

1. Pressione a tecla "INICIAR/confirmar/+30seg.". A potência padrão está configurada para 100%. O display exibe "**P 100**".
2. Pressione a tecla "INICIAR/confirmar/+30seg." para dar início ao funcionamento, o tempo é contado regressivamente.

NOTA

A tecla "Iniciar/Confirmar/+30seg." pode ser acionada sempre que necessário, adicionando 30 segundos ao preparo dos alimentos.

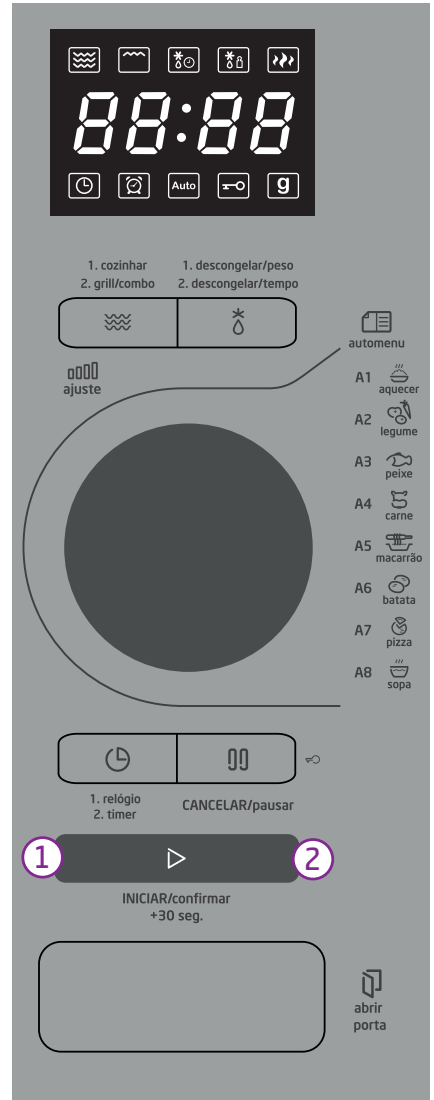

5.8 - Descongelar por Peso

Para descongelar alimentos a partir do seu peso, siga as instruções abaixo:

1. Pressione a tecla "Descongelar/peso" uma vez. O display exibe "**DEF1**".
2. Gire o botão de ajuste para selecionar o peso do alimento, entre 100g e 2000g.
3. Pressione a tecla "INICIAR/confirmar/+30seg." para dar início ao funcionamento, o tempo é contado regressivamente.

NOTA

Ao funcionar ou no modo pausa, o display exibe o tempo restante de funcionamento.

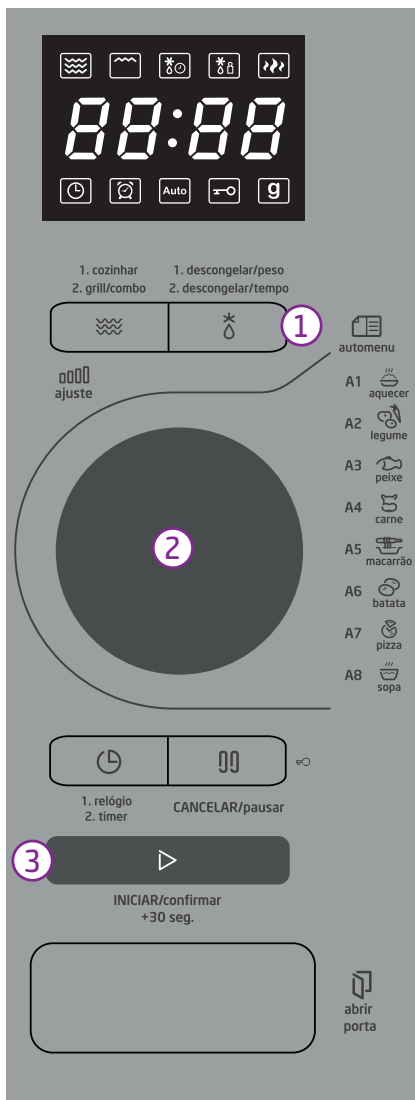

5.9 - Descongelar por Tempo

Para descongelar alimentos a partir do tempo, siga as instruções abaixo:

1. Pressione duas vezes a tecla “Descongelar/peso”. O display exibe “dEF2”.
2. Gire o botão de ajuste para selecionar o tempo de descongelamento do alimento, até 95 minutos.
3. Pressione a tecla “INICIAR/confirmar/+30seg.” para dar início ao funcionamento, o tempo é contado regressivamente.

NOTA

A potência padrão de descongelamento é 30%, não podendo ser alterada.

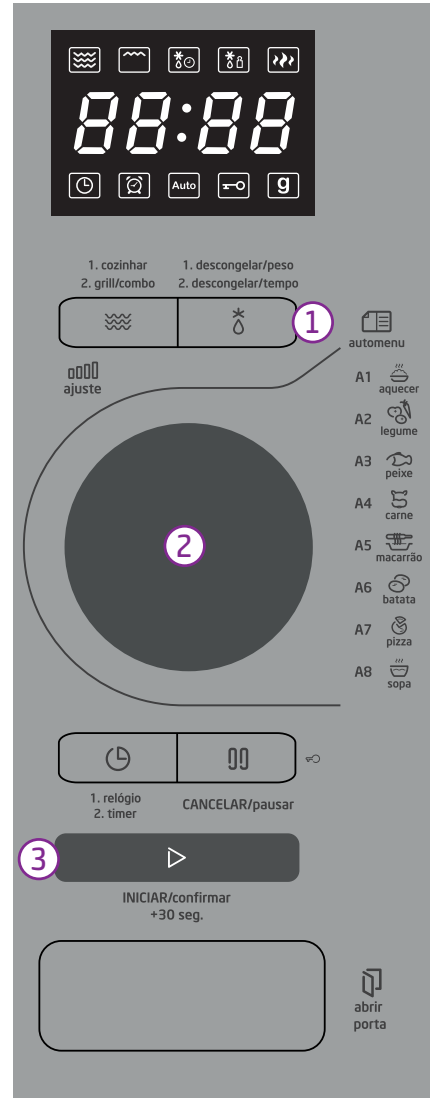

5.10 - Timer

Esta função serve como um alarme para o usuário. Siga as instruções abaixo para programar o aparelho para despertar no tempo desejado. O relógio é contado regressivamente e ao fim do tempo o forno micro-ondas emite um sinal sonoro.

1. Pressione a tecla "Relógio/Timer" duas vezes. No display é indicado "00:00".
2. Gire o botão de ajuste para selecionar o tempo desejado.
3. Pressione a tecla "INICIAR/confirmar/+30seg." para dar início a função. O tempo é contado regressivamente. Ao fim da contagem o aparelho emite 5 sinais sonoros.

NOTA

O aparelho não liga automaticamente após o término da contagem. Esta função serve apenas como lembrete ao usuário.

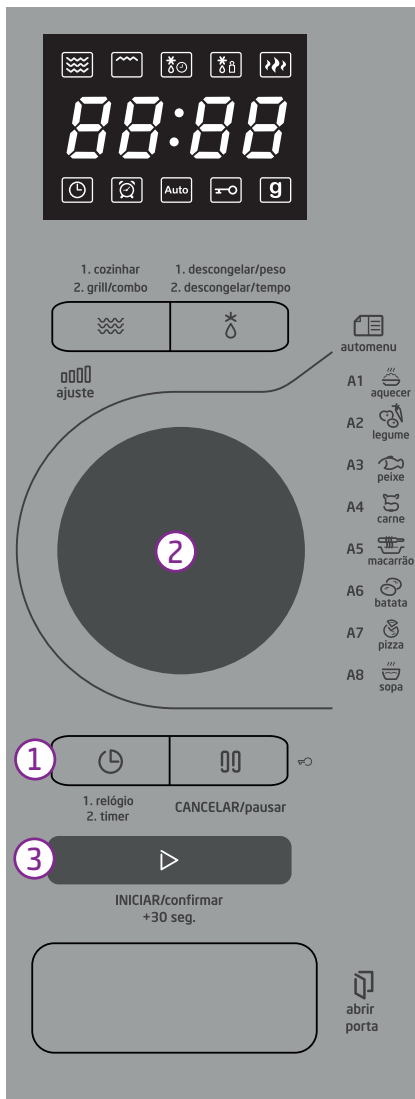

5.11 - Automenu

O **automenu** contém oito pratos pré-programados, afim de aumentar a comodidade do usuário, sem ser necessário o ajuste de tempo e potência.

1. No modo de espera, gire o botão de ajuste para a direita e selecione o programa desejado entre as opções A1 até A8, conforme a membrana do aparelho, vista ao lado. O display exibe a sigla do programa selecionado.
2. Pressione a tecla "INICIAR/confirmar/+30seg." para confirmar a seleção.
3. Gire o botão de ajuste para definir o peso do alimento.
4. Pressione "INICIAR/confirmar/+30seg." para dar início ao funcionamento, o tempo é contado regressivamente.

NOTA

Veja mais detalhes na tabela da próxima página.

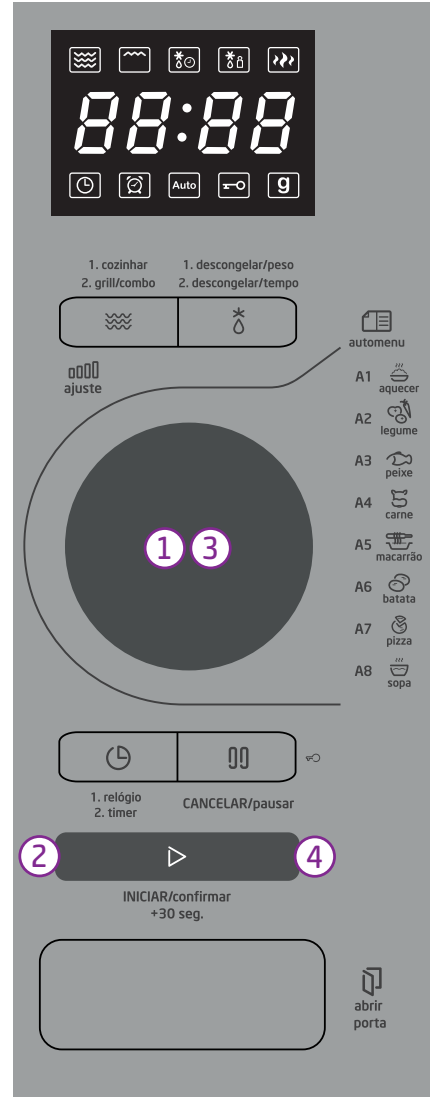

Programa		Peso	Display
A-1 Aquecimento		200g	200
		400g	400
		600g	600
A-2 Legumes		200g	200
		300g	300
		400g	400
A-3 Peixes		250g	250
		350g	350
		450g	450
A-4 Carnes		250g	250
		350g	350
		450g	450
A-5 Macarrão		50g (450ml de água)	50
		100g (800ml de água)	100
A-6 Batatas		200g	200
		400g	400
		600g	600
A-7 Pizzas		200g	200
		400g	400
A-8 Sopas		200g	200
		400g	400

5.12 - Multi-cozimento

A função Multi-cozimento permite ao usuário programar o micro-ondas para descongelar um alimento e, em seguida, iniciar o processo de cozimento. Siga as instruções abaixo para ajustar a função:

1. Pressione a tecla "Descongelar/tempo" duas vezes. O display exhibe "**def2**"
2. Gire o botão de ajuste para selecionar o tempo de descongelamento do alimento, de 5 minutos até 95 minutos.
3. Pressione a tecla "Cozinhar/Grill/Combo." Gire o botão de ajuste para selecionar a potência.
4. Pressione a tecla "INICIAR/confirmar/+30seg." para confirmar a potência.
5. Gire o botão de ajuste para selecionar o tempo de cozimento.
6. Pressione "INICIAR/Confirmar/+30seg." para dar início ao funcionamento, o tempo é contado regressivamente.

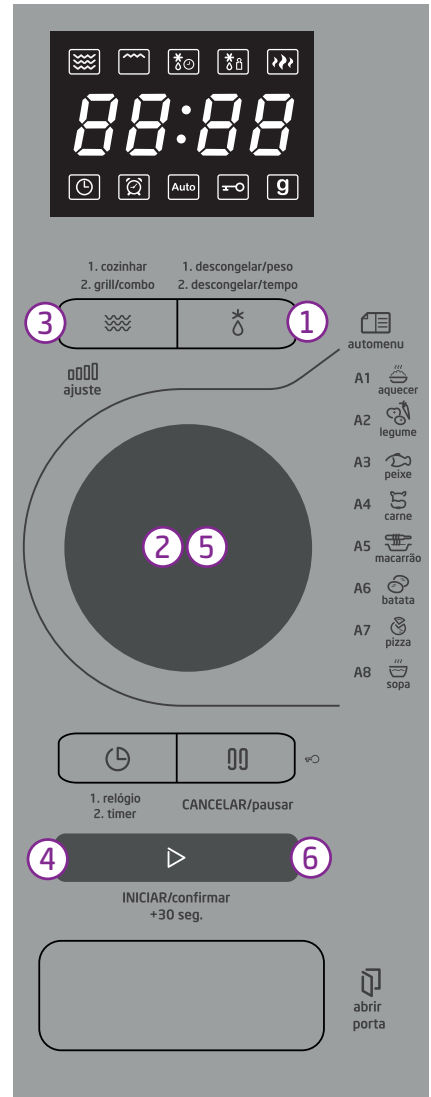

5.13 - Trava de Segurança

Esta operação serve como forma de proteção para que crianças não operem o forno micro-ondas sem a devida supervisão de um adulto.

O travamento impossibilita o uso de qualquer tecla do painel exceto a tecla de destravamento.

1. Travar:

No modo de espera pressione a tecla "CANCELAR/pausar" por 3 segundos.

Um "bip" mais prolongado irá soar, assinalando que o forno foi travado como medida de segurança para crianças. O visor exibe o ícone de travamento ("a" - na figura ao lado).

2. Destruar:

Se o forno estiver travado, pressione a tecla "CANCELAR/pausar" por 3 segundos para destravá-lo. Um "bip" mais prolongado indicará que o travamento foi desativado.

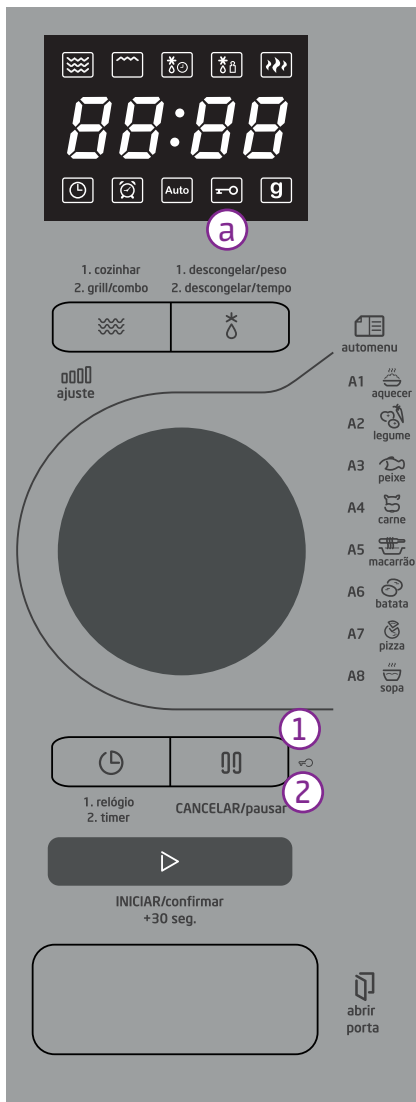

6 - LIMPEZA E MANUTENÇÃO

6.1 - Limpeza Geral

PERIGO

Retire o plugue da tomada ou desligue o disjuntor antes de realizar qualquer serviço de instalação, limpeza ou manutenção.

Quando limpar superfícies do forno, utilize sabão e detergentes suaves neutros e não abrasivos, aplicados com uma esponja ou pano macio.

Após a limpeza é aconselhável manter a porta aberta por alguns minutos para eliminar o excesso de umidade. Para limpar seu micro-ondas use apenas um pano macio umedecido em água (de preferência morna) e detergente neutro. Após a limpeza seque com pano macio e seco.

PERIGO

Jamais limpe seu micro-ondas com fluídos inflamáveis como álcool, querosene, gasolina, tinner, solventes, removedores ou com produtos químicos como detergentes com amoníacos, ácidos, vinagres, soda ou abrasivos como sapólios, esponjas plásticas ou de aço, lâ de aço, etc, nem use produtos que liberem vapores químicos corrosivos e/ ou tóxicos no aparelho.

6.2 - Limpeza Interna

Mantenha o interior do forno limpo e seco. Resíduos dentro do forno absorvem micro-ondas e assim prolongam o tempo de cozimento. Resíduos de alimentos líquidos derramados, grudam nas paredes do forno e na superfície da porta. Limpe o interior do forno imediatamente após o uso com um pano úmido.

Retire a gordura com um pano úmido com água e sabão neutro, ou com papel toalha, enxágue o pano, passe novamente para retirar os resíduos de sabão e seque bem.

A tampa mica também deverá estar sempre limpa e livre de gorduras e detritos de alimentos, para que o produto funcione corretamente, evitando a queima de componentes eletrônicos.

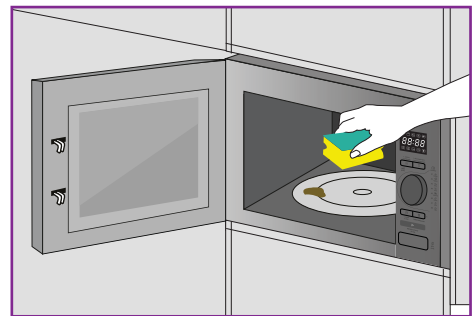

6.3 - Limpeza Externa

Mantenha o exterior do forno limpo. Limpe o exterior do forno com uma esponja fina ou um pano úmido com água e sabão neutro, enxágue o pano, passe novamente para retirar os resíduos de sabão e seque com um pano macio ou toalha de papel.

Para evitar danos ao funcionamento das partes internas do micro-ondas a água não deve penetrar pelos orifícios de ventilação.

Para limpar o painel de controle, abra a porta do forno para evitar que ele seja ligado acidentalmente, limpe com um pano úmido e seque imediatamente.

Pressione a tecla "CANCELAR/pausar" depois de limpar o painel para evitar qualquer programação indevida.

Se vapor se acumular dentro ou em volta da porta, após o uso, seque-a com um pano macio. Isto acontece quando o forno opera em condições de alta umidade e de forma alguma indica defeito de funcionamento.

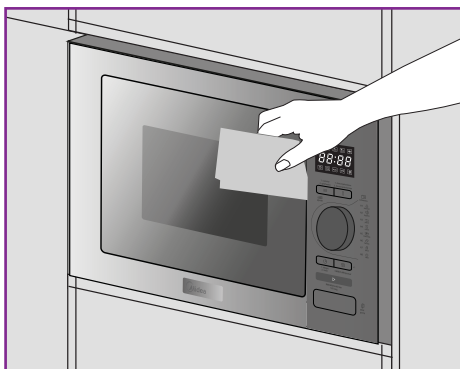
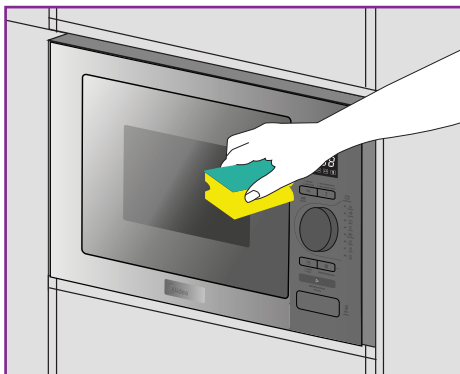

7 - SOLUÇÃO DE PROBLEMAS

O SAC Midea está sempre a sua disposição. Entretanto, caso seu micro-ondas apresente algum problema de funcionamento, verifique na tabela abaixo as prováveis causas.

Efetue as correções que possam ser realizadas em casa. Se o problema persistir entre em contato com o SAC Midea.

SAC - Serviço de Atendimento ao Consumidor
3003 1005 (capitais e regiões metropolitanas)
0800 648 1005 (demais localidades)

www.mideado brasil.com.br/pt/faleconosco

PROBLEMA	CAUSA POSSÍVEL	SOLUÇÃO
Forno não inicia	<ul style="list-style-type: none"> a. O cabo elétrico não está ligado. b. Porta aberta. c. Operação incorreta ajustada. d. Disjuntor desarmado 	<ul style="list-style-type: none"> a. Ligá-lo na tomada. b. Fechar a porta e tentar novamente. c. Verificar as instruções. d. Verifique se o tipo de disjuntor segue recomendação conforme item 2.1.
Choques elétricos ou faíscas	<ul style="list-style-type: none"> a. Estão sendo usados materiais que devem ser evitados. b. O forno foi operado vazio. c. Alimento derramado dentro do forno. 	<ul style="list-style-type: none"> a. Usar apenas utensílios próprios para micro-ondas. b. Não operá-lo vazio. c. Limpar o interior com pano úmido.
Alimentos cozidos irregularmente	<ul style="list-style-type: none"> a. Estão sendo usadas materias que devem ser evitados. b. O alimento não foi totalmente descongelado. c. Tempo de cozimento e/ou nível de potência não estão adequados. d. O alimento não está sendo girado ou movimentado. 	<ul style="list-style-type: none"> a. Usar apenas utensílios próprios para micro-ondas. b. Descongelar completamente o alimento. c. Usar o tempo correto de cozimento e nível de potência correto. d. Girar ou movimentar o alimento.
Alimentos cozidos em excesso	Tempo de cozimento e/ou nível de potência não estão adequados.	Usar o tempo correto de cozimento e nível de potência correto.
Alimentos mal cozidos	<ul style="list-style-type: none"> a. Estão sendo usados materiais que devem ser evitados. b. O alimento não foi totalmente descongelado. c. As saídas de ar do forno estão bloqueadas. d. Tempo de cozimento e/ou nível de potência não estão adequados. 	<ul style="list-style-type: none"> a. Usar apenas utensílios próprios para micro-ondas. b. Descongelar completamente o alimento. c. Observar se as saídas de ar do forno não estão bloqueadas. d. Usar o tempo correto de cozimento e nível de potência correto.

PROBLEMA	CAUSA POSSÍVEL	SOLUÇÃO
Descongelamento inadequado.	<ul style="list-style-type: none"> a. Estão sendo usados materiais que devem ser evitados. b. Tempo de cozimento e/ou nível de potência não estão adequados. c. O alimento não está sendo girado ou movimentado. 	<ul style="list-style-type: none"> a. Usar apenas utensílios próprios para micro-ondas. b. Usar o tempo correto de cozimento e nível de potência correto. c. Girar ou movimentar o alimento.
O display funciona mas o forno não	<ul style="list-style-type: none"> a. A porta do forno está aberta. b. Objeto bloqueando o fechamento da porta. 	<ul style="list-style-type: none"> a. Feche a porta do forno. b. Retire todo e qualquer objeto que possa bloquear o fechamento da porta.
Prato rotativo para ou emite sons estranhos	<ul style="list-style-type: none"> a. Sujeira no prato, nas roldanas ou no encaixe. b. Mal posicionamento do prato ou das roldanas. 	<ul style="list-style-type: none"> a. Limpe o prato, as roldanas ou o encaixe. b. Posicione corretamente o prato ou as roldanas.
O micro-ondas causa interferência na TV	<ul style="list-style-type: none"> a. Aparelhos muito próximos. b. Aparelhos ligados na mesma rede. 	<ul style="list-style-type: none"> a. Mude esses aparelhos de lugar, quanto maior a distância entre eles, menor será a interferência. b. Mude os aparelhos de tomada, em redes diferentes.
Relógio está parado	Programação de tempo foi pausada e não cancelada.	Pressione novamente a tecla "CANCELAR/pausar".

Certificado de Garantia

O forno de micro-ondas MIDEA é garantido contra defeitos de fabricação, pelo prazo de 12 (doze) meses contados a partir da emissão da Nota Fiscal ao Consumidor. Dentro do período de garantia estão compreendidos 03 (três) meses de garantia legal e 09 (nove) meses de garantia especial, concedida pela Midea.

As garantias legal e/ou especial compreendem a substituição de peças e mão de obra necessárias para o reparo de defeitos devidamente constatados, pelo fabricante ou pela assistência técnica credenciada Midea como sendo de fabricação.

A fabricante não concede qualquer forma e/ou tipo de garantia para produtos desacompanhados de nota fiscal de venda ao consumidor, ou produtos cuja nota fiscal esteja preenchida incorretamente.

As garantias ficarão automaticamente inválidas se:

- Na utilização do produto não forem observadas as instruções e recomendações contidas no Manual de Usuário;
- Na instalação do produto não forem observadas as especificações e recomendações do Manual de Usuário quanto às condições de instalação do produto, tais como, nivelamento do produto, adequação do local para instalação, tensão elétrica compatível com o produto etc;
- Constado corrosão provocada por riscos, deformações ou similares decorrentes da utilização do produto, bem como eventos consequentes da aplicação de produtos químicos, abrasivos ou similares que danifiquem a qualidade ou material componente.
- O produto for avariado, inadequadamente utilizado ou ainda sofrer alterações, modificações ou consertos feitos por pessoas ou empresas não autorizadas pela MIDEA;
- Defeito for causado por acidente ou má utilização do produto pelo consumidor.
- Houver sinais de violação do produto, remoção e/ou adulteração do número de série ou da etiqueta de identificação do produto.

As garantias não cobrem:

- Despesas com a instalação do produto;
- Transporte do produto até o local da instalação;
- Despesas decorrentes e consequentes de instalação de peças e acessórios, mesmo que comercializados pela Midea;
- Despesas com mão de obra, matérias, peças e adaptações necessárias à preparação do local para instalação do produto, ou seja: rede elétrica, de gás e hidráulica, alvenaria, aterramento, bem como suas adaptações;

Certificado de Garantia

- Falhas no funcionamento normal do produto decorrentes de falta de limpeza e excesso de resíduos, ou ainda, decorrentes da existência de objetos em seu interior estranhos ao seu funcionamento e finalidade de utilização;
- Produtos ou peças que tenham sido danificados em consequência de remoção, manuseio, quedas ou atos decorrentes da natureza;
- Despesas por procedimentos de inspeção e diagnóstico que determinem que a falha no produto foi causada por motivo não coberto por esta garantia;
- Deslocamento deste produto até a rede autorizada, podendo ser cobrada taxa de locomoção do técnico, previamente aprovada pelo consumidor;
- As seguintes peças são garantidas contra vícios de fabricação apenas pelo prazo legal de 90 (noventa) dias, contados a partir da emissão da nota fiscal de compra do produto: vidros, lâmpadas, acessórios, peças plásticas, borrachas e cabo de alimentação;
- Peças sujeitas ao desgaste natural, descartáveis ou consumíveis, peças móveis ou removíveis em uso normal, tais como, lâmpadas, filtros, botões de comando, puxadores, bem como, a mão de obra utilizada na aplicação dessas peças e as consequências advindas dessas ocorrências;
- Aberturas de notificações para atendimento técnico na residência através de nosso Call Center, relacionadas unicamente a orientação de uso constantes no Manual de Usuário ou no próprio produto serão passíveis de cobranças;
- Danos causados por movimentação incorreta e avarias de transporte.

Condições Gerais:

A Midea reserva-se o direito de alterar características gerais, técnicas e estéticas de seus produtos, sem aviso prévio. Este termo de garantia é válido para produtos vendidos e instalados no território brasileiro.

Para a sua tranquilidade, preserve e mantenha o Manual com este Termo de Garantia, Nota Fiscal de Compra e Comprovante de Entrega do produto em local seguro e de fácil acesso.

ESTA GARANTIA É VÁLIDA APENAS EM TERRITÓRIO BRASILEIRO



SPRINGER CARRIER LTDA
Rua Berto Círio, 521
Bairro São Luís - Canoas - RS
CEP: 92.420-030
CNPJ: 10.948.651/0001-61



Líder mundial
em produção de
eletrodomésticos.*



Marca líder mundial
em vendas de produtos
para climatização.**



Mais de 600 assistências
técnicas e duas fábricas
no Brasil.

*Fonte Euromonitor International Limited; 16/edição. Indústria de eletrodomésticos, com relação a definição da categoria de linha branca, produtor em volume de unidades, dados 2015.

**Fonte Euromonitor International Limited; 15/edição. Indústria de eletrodomésticos, volume no varejo em unidades, dados 2014; Ar-Condicionado, Climatizadores e Ventiladores.